



Dans la même gamme :

Eker 5

Eker 3

Le prix des écrans plats baisse chaque jour un peu plus quand la qualité, la fiabilité et le design de ces derniers sont en constante amélioration.

NorStone propose aujourd'hui un meuble audio-vidéo en parfaite adéquation avec cette tendance.

L'Eker 3 est la solution économique de tous ceux qui choisissent de ne pas accrocher leur écran plat au mur.

Tout en sobriété, ses formes sont classiques et élégantes. La finition laquée noir des étagères en verre trempé saura s'harmoniser avec la majorité des écrans plats aujourd'hui disponibles.



CARACTÉRISTIQUES

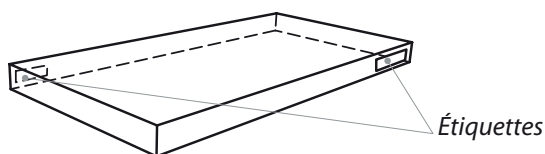
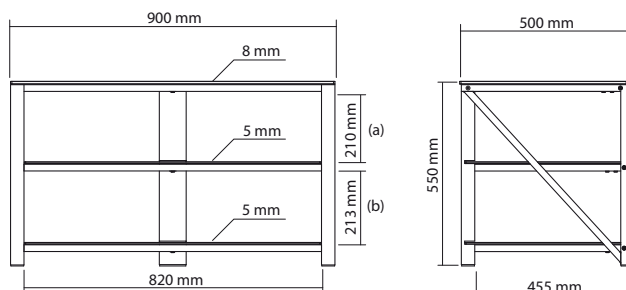
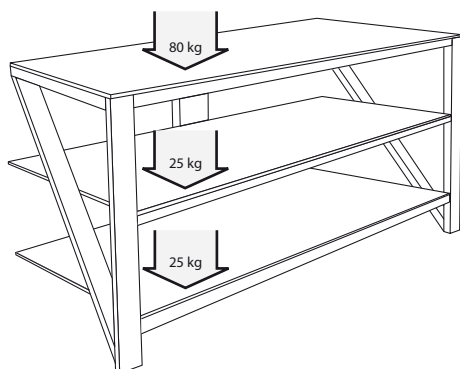

DESIGN

Finition : *Noir Brillant/Noir*

Structure : Acier laqué époxy noir

Étagères : Verre trempé laqué noir

CHARGE MAXIMALE

Étagère supérieure : 80 kg

Étagères internes : 25 kg

DIMENSIONS UTILES

Dimensions externes (L x H x P) : 900 x 550 x 500 mm

Étagère supérieure (L x P) : 900 x 500 mm

Étagères internes (L x P) : 820 x 455 mm

Hauteur entre les étagères : (a) 210 mm

(b) 213 mm

CONDITIONNEMENT

Livré démonté avec visserie, plan et outillage nécessaires au montage

Quantité/carton : 1

Type : Carton brun

Dimensions (L x H x P) : 980 x 145 x 585 mm

Poids brut : 28 kg

Poids net : 25,4 kg

Code EAN : 3760108801332